

A Era da Igreja de **PÉRGAMO** 60-1207



obras substantivo
 • uma ação que é realizada intencionalmente ou conscientemente

doutrina substantivo
 • uma crença (ou sistema de crenças) aceita como oficial por algum grupo ou escola

...tornou-se **doutrina** na igreja de Pérgamo."
 60-1205 parágrafo 146



Nicolaitas

"O que eram **obras** em Éfeso..."



Agora ouçam com atenção, meus filhos.

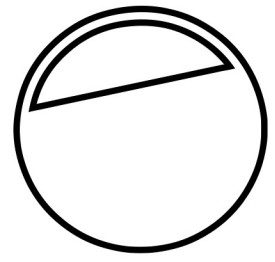
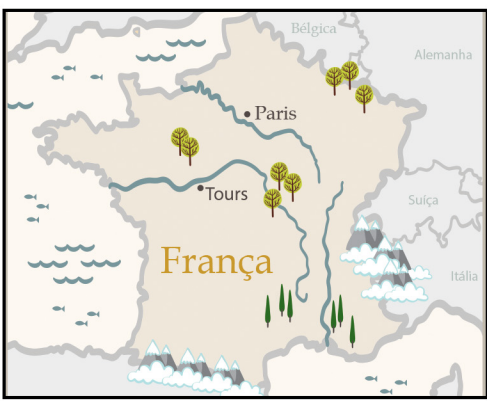

Pérgamo

Doutrina de Balala

uma pessoa que é morta por causa das suas crenças religiosas

Unindo a igreja espiritual com a igreja natural

Mártir

significa: Casado

Pérgamo

312-606



312

**A Era de Pérgamo
tem início em**



315

**Martin
nasceu na
Hungria**

Concílio de Niceia



325

**“Foi quando eles
formaram a primeira
organização, que
foi a igreja católica.”
59-0823**



354

**Agostinho de
Hipona decreta que os
cristãos deveriam
morrer**



399

**Martin vai para o
Lar para estar
com o Senhor**



606

**A Era da Igreja
de Pérgamo
termina**



**isso
juntos”**

**“Vamos
dizer**



**“O que
você
faz aos
outros,**

**você
faz a
Cristo.”**

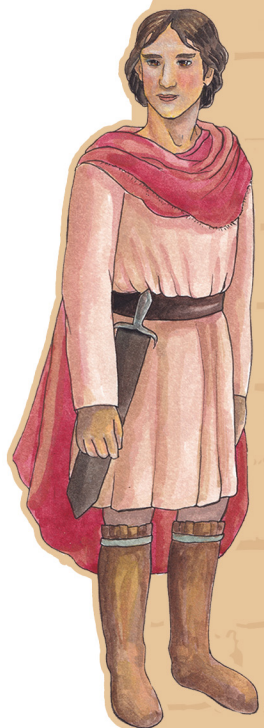

A VIDA DE
São Martin foi...
É UMA DAS
VIDAS MAIS
repletas de milagres
DO QUE QUALQUER UMA
NAS ERAS DA IGREJA.

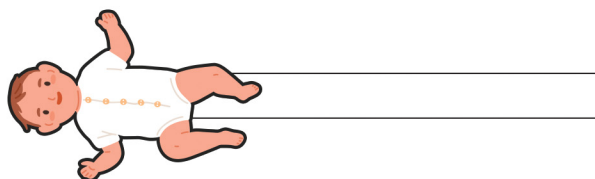

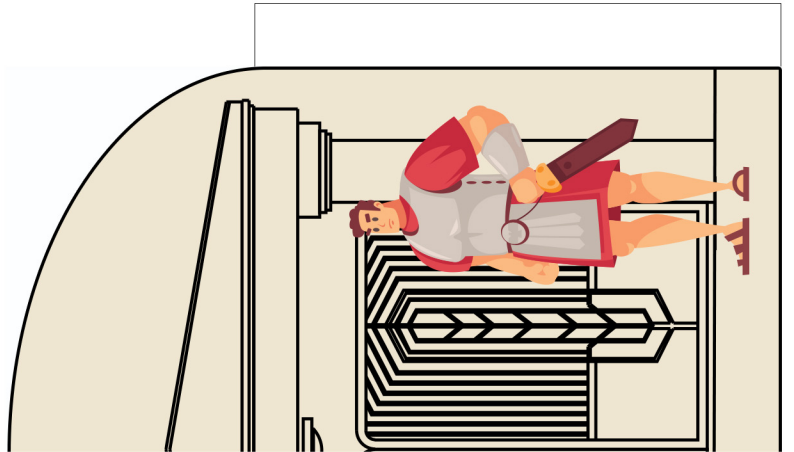
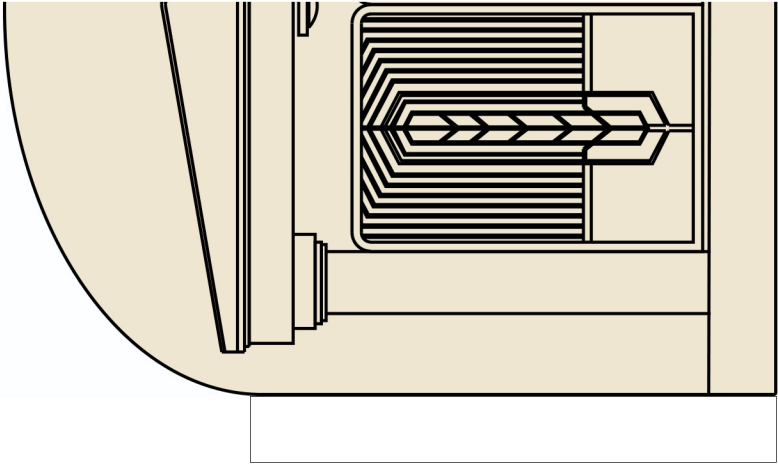
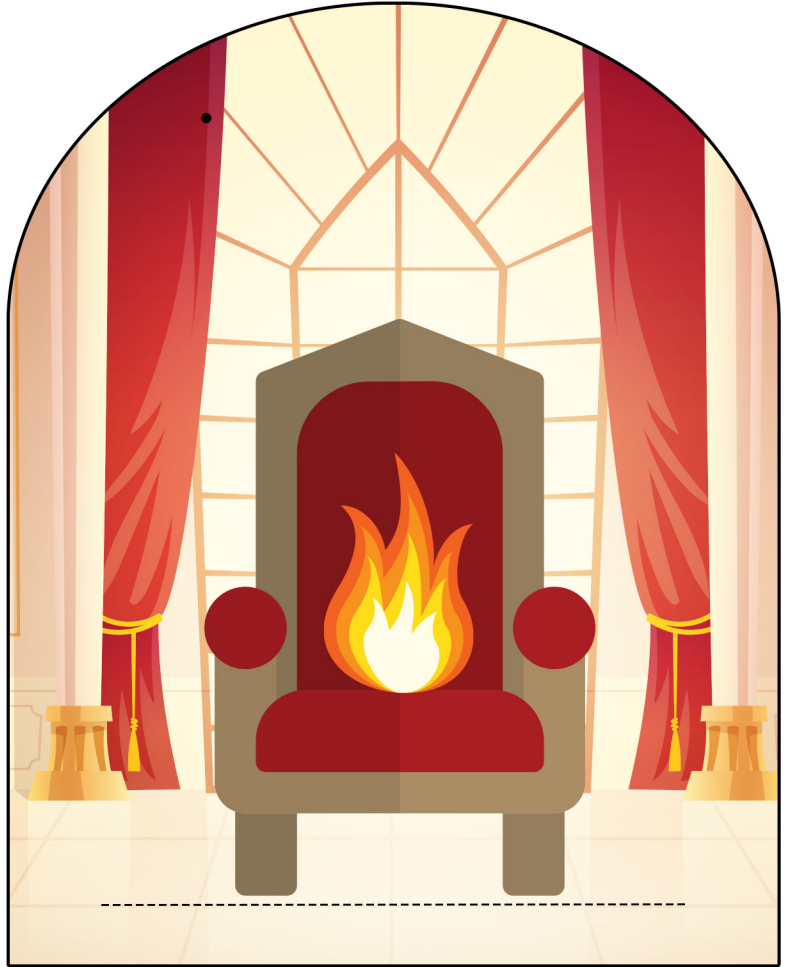

Apocalipse 2:12-17

SAUDAÇÃO

12 E ao anjo da igreja que está em **PÉRGAMO** escreve:
Isto diz

13 Conheço as tuas obras, e onde habitas, que é onde está _____; e reténs o meu _____, e não negaste a minha fé, ainda nos dias de _____, minha fiel _____, o qual foi morto entre vós, onde Satanás habita.



1

"Bem, a Espada é a **"PALAVRA"**.
Hebreus 4, nós a tomamos no início, quando analisamos essa **DEIDADE** Dele."

A espada, nós encontramos em Hebreus 4:12

"A PALAVRA DE DEUS ERA MAIS PENETRANTE DO QUE UMA ESPADA DE DOIS GUMES."

É isso mesmo? Essa era a Palavra de Deus. É...? Ali, agora veja, vocês têm- **...captem essas interpretações.**

Agora, Rastriem essa

Palavra,

São João 1:

"No princípio"

(muito tempo atrás) "foi a

que criou os céus e a terra."

É isso mesmo? "E a Palavra estava com Deus, e a Palavra era **DEIDADE**. E a **DEIDADE SE FEZ CARNE E HABITOU ENTRE NÓS**..."

Imão Benham

2

QUEIXA

14 Mas algumas poucas coisas tenho _____, porque tens lá os que seguem a _____ de _____, o qual ensinava Balaque a lançar tropeços diante dos filhos de Israel, para que comessem dos sacrifícios da idolatria, e fornicassem.

15 Assim tens também os que seguem a _____, o que eu odeio.

3

16 **Arrepende-te, pois, quando não em breve virei a ti, e contra eles batalharei com a espada da Minha boca.”**

4

Recompensa

Ao que vencer darei eu a comer do

e dar-lhe-ei uma

e na pedra um novo nome escrito, o qual ninguém conhece senão aquele que o recebe.

17



5



Uma
revelação
Especial

6

“Um novo nome, um novo nome
escrito nesta *Rocha*
que ninguém conhece senão
a própria pessoa.” Ela conhece
quem ela é, mas não pode
contar aos outros.

Irmao Benham



Pedra Branca

7